

MIRAGE 336

MIRAGE 336 A-B-C-D

MONTACLICHE E TIRABOZZE PER FLESSOGRAFIA

Sono previste 4 versioni:

- A - montaggio dei cliché a riflessione tramite visore
- B - montaggio dei cliché a riflessione tramite telecamere
- C - montaggio dei cliché con due sistemi abbinati:
 1. a riflessione tramite telecamere
 2. a spine tramite console con cliché perforati; la console consente anche di sostenere i cliché di grande formato, agevolandone il montaggio
- D - montaggio dei cliché con due sistemi abbinati:
 1. a riflessione tramite telecamere e visore
 2. a riflessione tramite visore

Le due telecamere posizionate sopra agli specchi semiriflettenti (piccoli segmenti nelle versioni B e C e barra visore nella versione D) riprendono contemporaneamente i riferimenti del cliché sul cilindro e la carta da bozze che avvolge il tamburo e inviano agli schermi la combinazione delle due immagini, permettendo all'operatore un perfetto montaggio a registro del cliché, dapprima rispetto alle linee del tracciato e in seguito alla bozza dei colori precedenti.

Le telecamere dotate di zoom (x3÷x30) consentono di montare a registro qualsiasi tipo di cliché e di vedere sui due schermi da 14" a colori un'area di 63÷0,63 cm², sufficiente per montare anche cliché privi di croci di riferimento e di micropunti.

Il posizionatore QEM comanda l'arresto automatico del cilindro portacliché nelle posizioni di montaggio e bozza e memorizza fino a 400 programmi, ognuno composto da sviluppo di stampa, diametro dei mozzoli del cilindro portacliché, correzioni delle posizioni di montaggio e bozza.

Il QEM visualizza gli spostamenti del tracciatore, corrispondenti alle distanze desiderate fra le linee verticali del tracciato, programma le divisioni della circonferenza in parti di uguale o diversa estensione, comanda la rotazione del tamburo e lo arresta nelle posizioni in cui tracciare le linee orizzontali.

Il QEM visualizza, modifica e memorizza fino a 70 programmi di tracciato, ognuno di 40 passi.

Per facilitare l'estrazione dei cilindri portacliché i supporti dei mozzoli sono dotati di espulsori.

ACCESSORI EXTRA

- a) SMS (Sleeve Mounting System) attrezzatura per sostenere a sbalzo il mandrino portacamicie durante il cambio delle camicie
- b) CIRCUTTER (apparecchio per tagliare i cliché dopo il montaggio)
- c) Supporto bobina biadesivo (da installare sul carrello del CIRCUTTER)

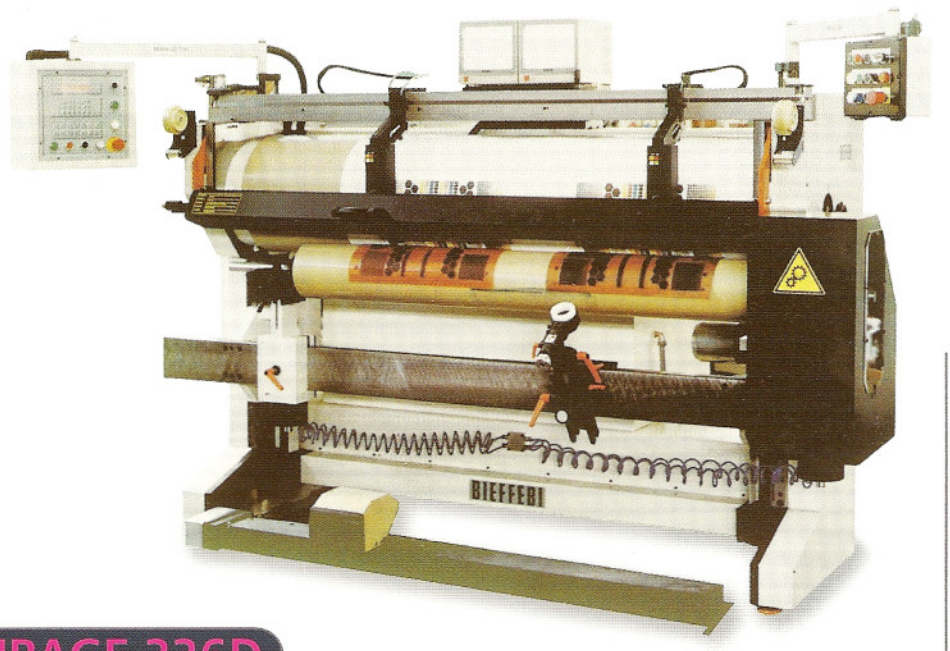

MIRAGE 336D

MIRAGE 336 A-B-C-D MOUNTING AND PROOFING MACHINE FOR FLEXOGRAPHY

The machine is available in 4 versions:

- A - for mounting using mirror viewer
- B - for mounting using video cameras
- C - for combined mounting using:
 1. video cameras
 2. pin mounting console (for perforated plates); the pin console can also be used as a support for big plates, making their mounting easier
- D - for combined mounting using:
 1. video cameras and mirror viewer
 2. mirror viewer

The two cameras positioned over the mirrors (small segments in the versions B and C and mirror bar in version D) take any reference from the plate or from the proof paper around the drum and send both images to the screen.

This way the operator will fix the first colour referring to the layout lines, which he will have traced on the drum paper, and the following colours referring to the layout lines as well as to the proofs of the previous colours.

The cameras feature the zoom (magnification x3 ÷ x30) which allows the operator to mount any plate in register while displaying on the two colour 14" monitors a surface of 63 ÷ 0,63 cm²

(9.76÷0.097 sq.in.) which is also big enough to enable plates carrying no reference cross nor microdot to be mounted.

The QEM positioner controls the automatic stopping of the plate cylinder in mounting and proofing positions; it stores 400 set-up programs each consisting of printing repeat, diameter of the plate cylinder journals, correction of the mounting and proofing positions.

The QEM displays the movements of the tracing unit, i.e. the requested distances between the vertical layout lines, programs the repeat divisions in parts either of the same or different extent, controls the drum rotation and stops the drum in the positions where horizontal layout lines are to be traced.

The QEM displays, modifies and stores up to 70 layout programs, each of 40 values.

The plate cylinder supports are provided with air-operated expellers for easy discharge of the cylinders.

EXTRA ACCESSORIES

- a) SMS (Sleeve Mounting System) to cantilever the air mandrel during the sleeve exchange
- b) CIRCUTTER (device for cutting the plates after the mounting operations)
- c) Support for sticky-back (to be installed on the CIRCUTTER chariot)

BIEFFEBI

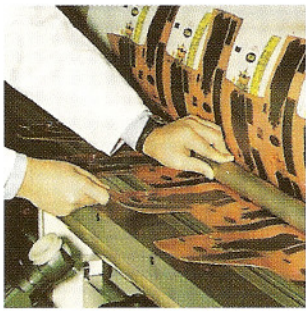

MIRAGE 336 A-B-C-D
KLISCHEEMONTAGE-UND ANDRUCKMASCHINE
FÜR FLEXOGRAPHIE

- Es stehen 4 verschiedene Ausführungen zur Verfügung:
- A - Klischeemontage mit Spiegeltraverse
 - B - Klischeemontage mit Kameras
 - C - Klischeemontage mit Kameras und Pin-Registersystem; die Konsole vereinfacht die Montage für grossformatige Druckplatten
 - D - Klischeemontage mit Kameras und Spiegeltraverse

In den Ausführungen B und C sind Spiegelsegmente in den zwei Kameras integriert, in der Ausführung D ist eine Spiegeltraverse zusätzlich zu den zwei Kameras angebracht. Durch dieses System ist es möglich nach Mikropunkt, Passkreuz oder Druckmotiv passergenau zu montieren.

Die zwei Kameras nehmen jede Registermarke von der Platte oder vom Prüfpapier herum den Andruckzylinder auf und senden den Monitoren die Kombination beider Bilder.

Der Betriebsmann kann somit eine passgenaue Montage der Platte ausführen, zuerst gegen die Paßlinien die vorher auf dem Andruckpapier gezogen worden sind, dann gegen den Andruck der vorherigen Farben.

Die Zoom-Kameras (3-bis 30fach) zeigen auf dem 14-Zoll-Farbmonitor eine Bildausschnittsfläche von 63 cm² bei 3facher und 0,63 cm² bei 30facher Vergrößerung.

Hierdurch können auch Druckplatten ohne Passkreuz bzw. Mikropunkt passgenau montiert werden.

Durch den QEM-Computer fährt die Maschine den Montagezylinder automatisch in die Montage- und Andruckposition. Er speichert bis zu 400 Programmplätze für Drucklänge, Durchmesser der Klischeezylinderzapfen und die Korrekturwerte der Montage- und Andruckstellung.

Über dem QEM-Computer wird mittels eines Liniergerätes ein Standbogen gezeichnet, wobei die Umfangseinteilung gleicher oder unterschiedlicher Länge programmiert wird.

Bis zu 70 Layout-Programme mit je 40 Werten können gespeichert werden.

Die Zylinderstützen sind mit luftbetriebenen Auswerfern versehen, um den Zylinderwechsel zu vereinfachen.

EXTRAS ZUBEHÖR

- a) SMS (Sleeve Mounting System): die Klischeehülsen können vom Luftzylinder in der Mirage gewechselt werden
- b) CIRCUTTER zum Beschneiden der Druckplatten
- c) Halterung für Klischeeklebebandrolle (nur in Verbindung mit Circutter)

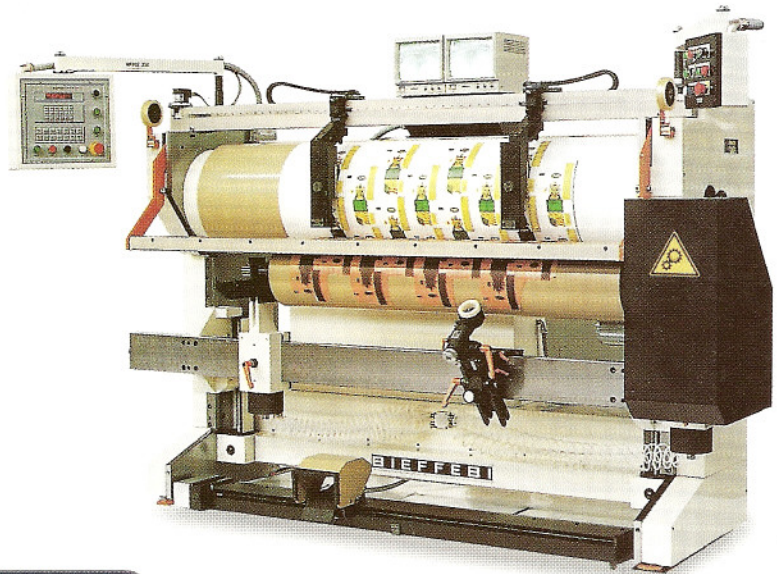

MIRAGE 336C

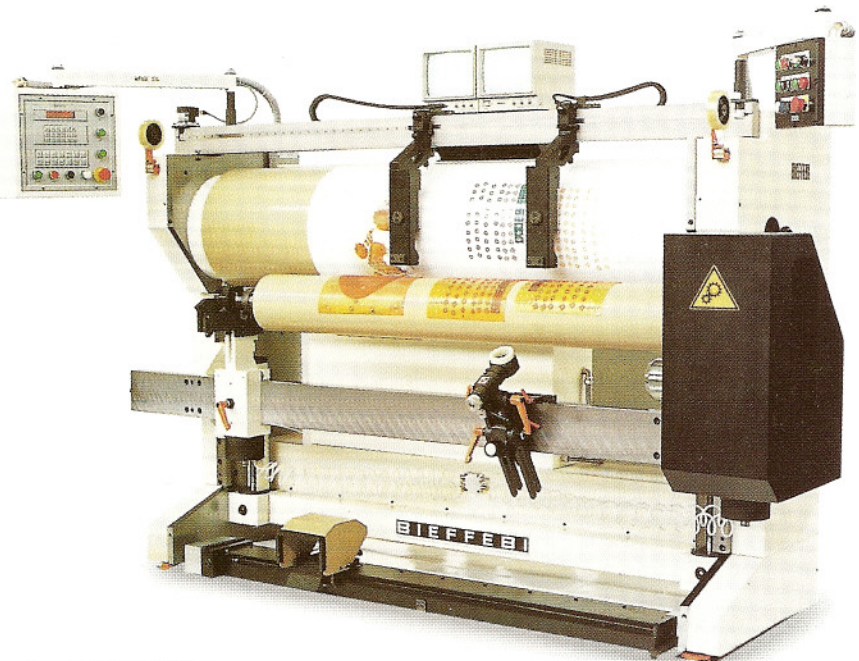

MIRAGE 336B

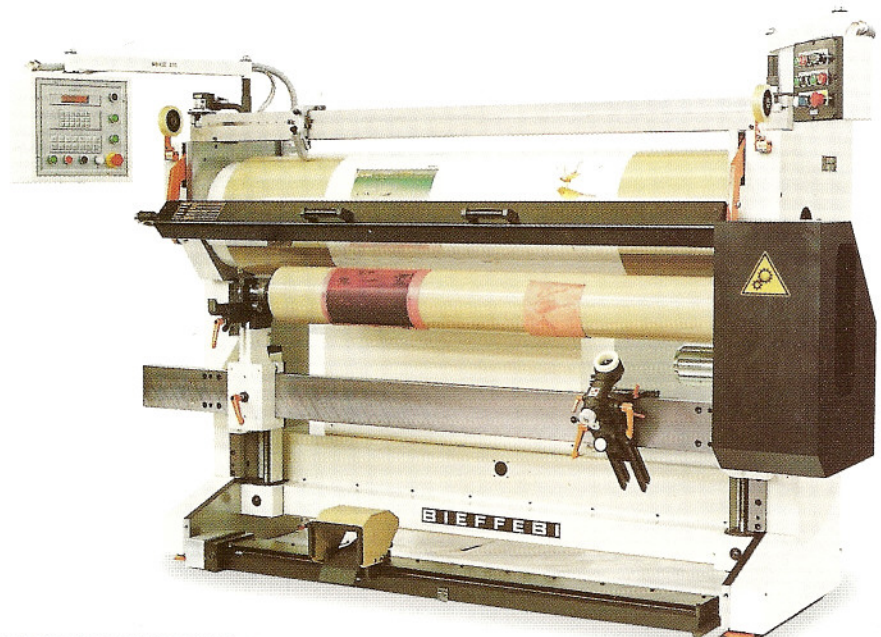

MIRAGE 336A

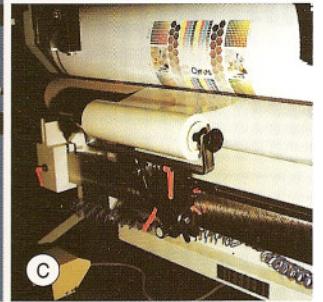
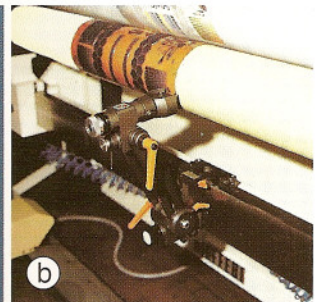
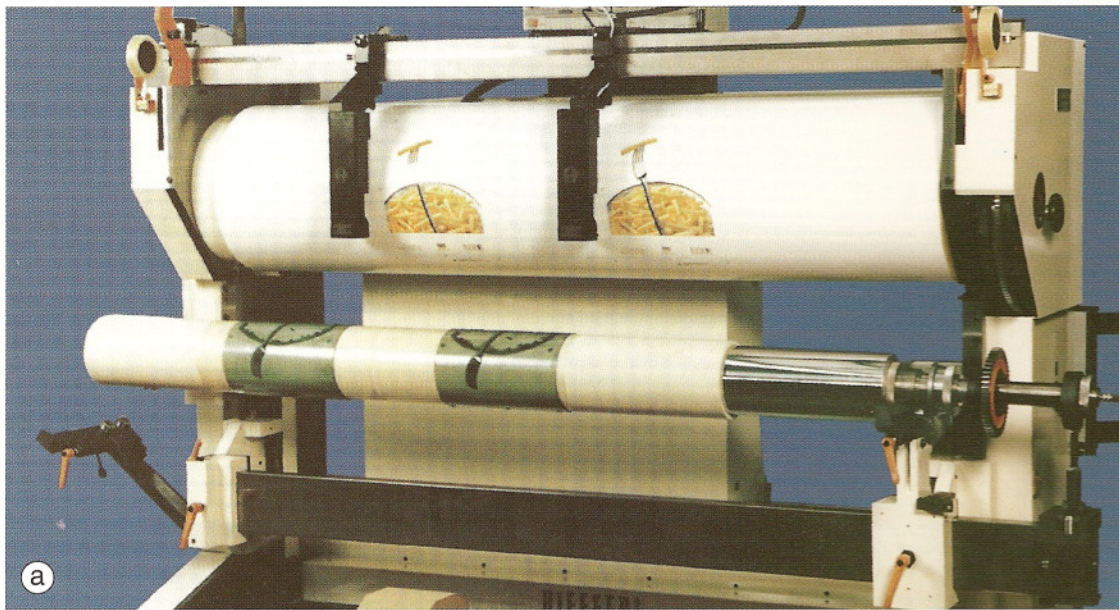

MIRAGE 336 A-B-C-D MACHINE POUR LE MONTAGE ET LE TIRAGE D'ÉPREUVE DES CLICHÉS FLEXOGRAPHIQUES

La machine a été réalisée en 4 versions:

- A - avec système optique d'ensemble à miroirs
- B - avec caméras et écrans de visualisation
- C - avec caméras et écrans de visualisation mais aussi système de montage rapide par tétons, placés sur une traverse qui constitue également une barre d'appui pour les clichés de grandes dimensions avec combinaison des caméras et écrans de visualisation avec un système optique d'ensemble à miroirs
- D - avec combinaison des caméras et écrans de visualisation avec un système optique d'ensemble à miroirs

La visée des deux caméras est faite sur la génératrice supérieure du cylindre porte-clichés, à travers de petits miroirs placés à la base de chacune d'elles dans les versions B et C ou à travers le système optique d'ensemble à miroirs dans la version D.

Elles transmettent aux écrans les repères existant sur le cliché en même temps que l'image sur le papier qui habille le tambour d'épreuves. L'opérateur peut de ce fait observer simultanément la position du cliché par rapport aux lignes du tracé qui ont été effectuées et, ensuite, par rapport à l'épreuve des couleurs qui ont déjà été montées et imprimées.

Les caméras comportent un zoom qui permet de grossir la prise de vue de 3 à 30 fois. L'image apparaît sur un écran à couleurs de 14", une surface de 63 ÷ 0,63 cm², étant suffisante pour monter en repérage aussi les clichés sans repères ou sans micropoints.

Le calculateur QEM contrôle l'arrêt du cylindre dans les positions de montage et d'épreuves et il permet de mémoriser 400 programmes, chacun comportant l'affichage du développement du cylindre porte-clichés ainsi que du diamètre des bouts d'arbres avec prise en compte des corrections de la position de montage et de la position d'épreuves, si celles-ci ont été effectuées.

Le petit écran du calculateur QEM permet de suivre les déplacements du dispositif

de traçage, c'est à dire de visualiser les écarts entre les lignes verticales qui sont tracées grâce à la rotation du tambour. Le calculateur QEM permet de mémoriser 70 programmes de traçage de lignes horizontales, chacun d'eux pouvant comporter jusqu'à 40 données. Des éjecteurs pneumatiques sont intégrés dans les supports du cylindre porte-cliché afin de faciliter la sortie de celui-ci.

ACCESSOIRES COMPLEMENTAIRES

- a) Dispositif spécial (Sleeve Mounting System) qui permet le montage des clichés sur des manchons ou sleeve, sans sortir le cylindre porte-manchon de la machine
- b) Appareil de découpe des clichés CIRCUTTER qui permet la coupe rectangulaire ou en sifflet
- c) Support pour adhésif double face (à installer sur le chariot du CIRCUTTER)

MIRAGE 336 A-B-C-D MONTADORA Y SACA-PRUEBA PARA FLEXOGRAFÍA

El equipo se suministra en cuatro versiones:

- A - para montaje convencional por visor de espejos
- B - para montaje con cámaras y pantallas
- C - para montaje combinado:
 1. con cámaras/pantallas
 2. con un sistema de consola para montar clichés perforados por medio de pernos; la consola funciona además como barra de soporte facilitando el montaje de clichés de gran tamaño
- D - para montaje combinado:
 1. con cámaras/pantallas
 2. con visor de espejos

Las 2 cámaras, colocadas encima de los espejos (segmentos semireflectantes en los modelos B - C y visor en el modelo D), envían a los 2 monitores el perfil de la cruz de referencia, trazada en el papel de prueba alrededor del tambor y la imagen de la cruz de referencia, montada sobre

el cilindro. El operador inicialmente pegará el cliché del primer color con referencia a las líneas trazadas sobre el papel y realizará el montaje de las planchas sucesivas en base al layout o a la/s prueba/s efectuada/s anteriormente. Las cámaras, dotadas de zoom (magnificación 3 ÷ 30), aseguran un registro perfecto de cualquier tipo de cliché. Envían a los monitores en color de 14" un área de 63 ÷ 0,63 cm² que es suficiente para montar también clichés que no lleven cruces de referencia ni tampoco micropuntos.

El posicionador QEM controla la parada automática del rodillo en la posición de montaje y prueba; memoriza hasta 400 programas de rodillo, cada programa incorpora el desarrollo, diámetro del eje y correcciones de las posiciones de montaje y prueba, si se han efectuado. El QEM muestra los desplazamientos del grupo trazador que corresponden a las distancias requeridas entre las líneas verticales del layout; programa las divisiones del desarrollo en partes de la misma o diferente extensión y controla la rotación del tambor hasta pararlo donde trazar las líneas horizontales del layout. El QEM expone, modifica y memoriza hasta 70 programas del layout, cada uno con 40 datos.

Los soportes de los ejes del rodillo están dotados de expulsores neumáticos para la introducción/salida cómoda del mismo rodillo.

ACCESORIOS EXTRA

- a) SMS (Sleeve Mounting System) para mantener el mandril de aire en voladizo y conseguir una introducción/extracción rápida y fácil de las camisas sin quitar el mandril de la Mirage
- b) CIRCUTTER (una vez montados, el dispositivo permite cortar los clichés)
- c) Soporte para el stickyback (a montar sobre el carrito del Circutter)

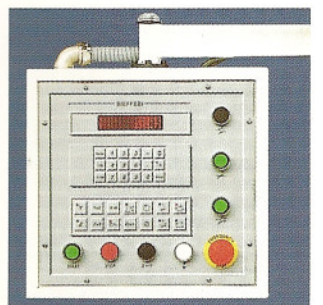
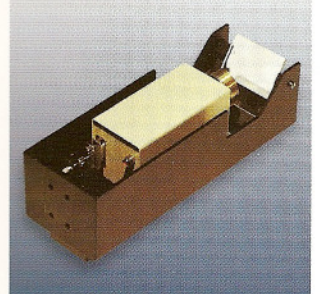

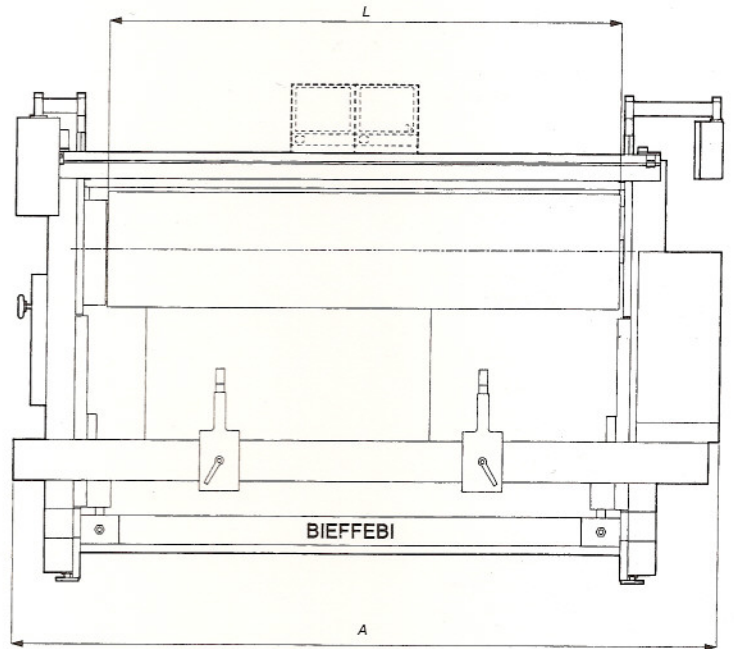
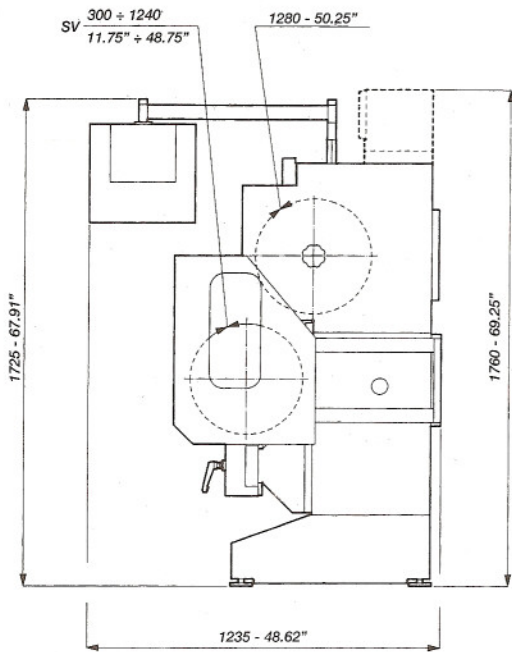





MIRAGE MOD.		336-180	336-225
L	mm	1800	2250
	inches	70.86"	88.58"
A	mm	2500	2950
	inches	98.42"	116.14"
B max	mm	1943	2393
	inches	76.50"	94.21"
C max	mm	104	104
	inches	4.09"	4.09"
D max	mm	2246	2696
	inches	88.42"	106.14"

336 A/B/C/D

 **AIR** 8 ÷ 10 bar
115 ÷ 145 psi

 115 ÷ 260 V
50 ÷ 60 Hz

 1x450 W
1x750 W

MIRAGE MOD.	 Kg	 lbs
336 - 180 A	1340	2958
336 - 180 B	1440	3178
336 - 180 C/D	1520	3355
336 - 225 A	1520	3355
336 - 225 B	1620	3576
336 - 225 C/D	1700	3752

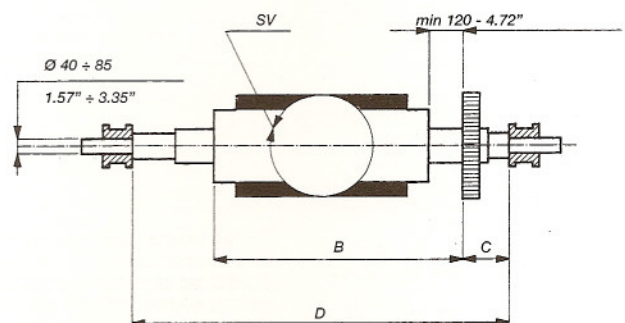

 Max Kg 650 - lbs 1435

MIRAGE